

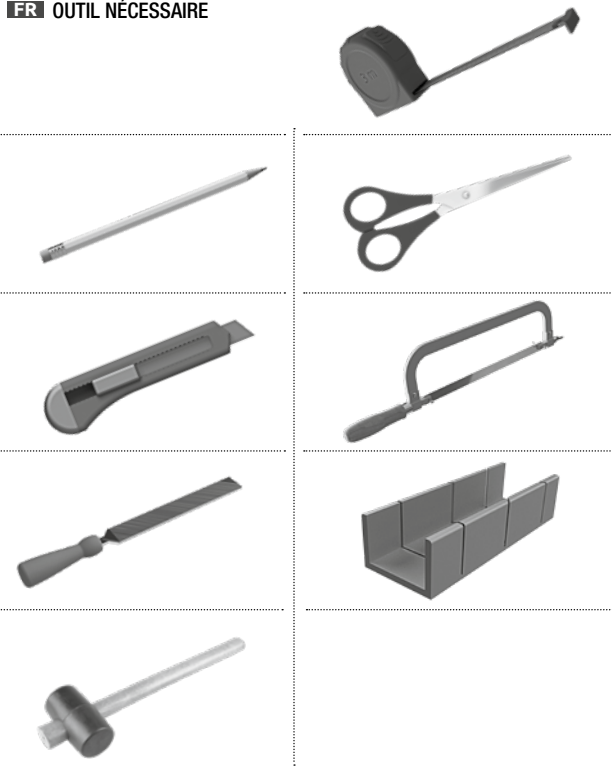

DE Rahmen Fenster EN Frame window FR Cadre de fenêtre

DE BENÖTIGTES WERKZEUG
EN REQUIRED TOOL
FR OUTIL NÉCESSAIRE



DE INHALT
EN CONTENTS
FR CONTENU

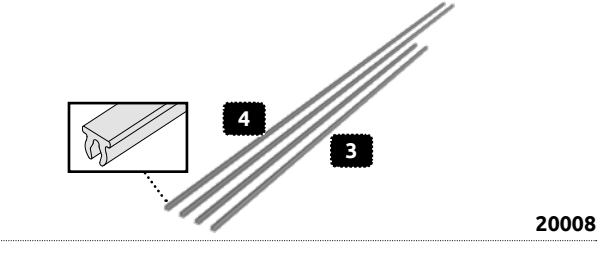
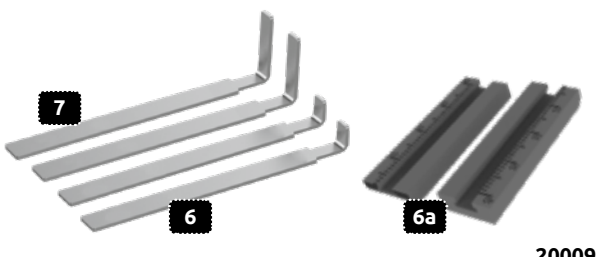
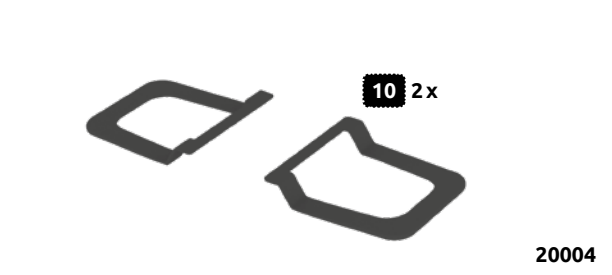
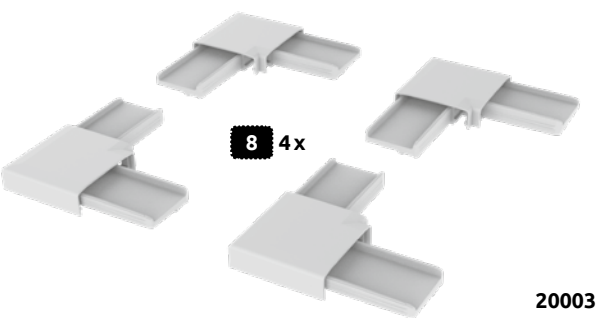
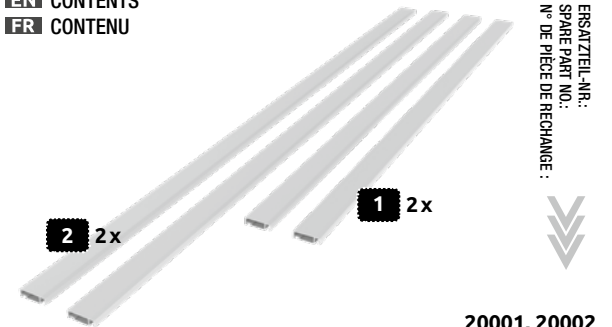

15009
QA579-01
Windhager Handelsgesellschaft m.b.H.
Industriestraße 2, A-5303 Thalgau
+43 6235 6161-0, windhager.eu

1. EINLEITUNG
Um Ihnen einen möglichst reibungslosen Zusammenbau zu gewährleisten, lesen Sie die nachfolgenden Sicherheitshinweise sowie Informationen zur Montage bitte aufmerksam und behalten Sie die Anleitung für späteres Nachschlagen auf. Die Anleitung ist Teil des Produkts und führt Sie Schritt für Schritt zum fertigen Rahmen. Geben Sie diese bei Weitergabe des Produkts an Dritte weiter.

2. BESTIMMUNGSGEMÄSSER GEBRAUCH
Das Produkt schützt Sie vor Fluginsekten und/oder Sonneneinstrahlung im Wohnbereich durch Anbringen an Fenster- und oder Türöffnungen. Anderwärtige Verwendungen, sowie Veränderungen am Produkt sind unzulässig und können Personenschäden, sowie Schäden am Produkt zur Folge haben. Für dadurch entstandene Schäden am Produkt, sowie allgemeine Schäden durch die Montage übernimmt der Hersteller keine Haftung. Das Produkt ist nicht für den gewerblichen Einsatz vorgesehen. Eine Bedienung bei Frost kann das Produkt beschädigen.

3. ZEICHENERKLÄRUNG
⚠️ WARNUNG! Das Signalwort bezeichnet eine Gefährdung mit mittlerem Risikograd, die, wenn sie nicht vermieden wird, den Tod oder eine schwere Verletzung zur Folge haben kann.
⚠️ ACHTUNG! Das Signalwort bezeichnet eine Gefährdung mit einem niedrigen Risikograd, die, wenn sie nicht vermieden wird, eine geringfügige oder mäßige Verletzung zur Folge haben kann.

4. SICHERHEITSHINWEISE
⚠️ WARNUNG! Lebens- und Unfallgefahr für Kinder und Kleinkinder! Das Produkt ist kein Spielzeug. Lassen Sie Kinder niemals alleine und unbeaufsichtigt mit dem Produkt. Es besteht Erstickungs-, Strangulations- und Verletzungsgefahr durch Verpackungsbestandteile und Inhalt. Kinder sind sich dieser Gefahren nicht bewusst. Aufgrund der Absturzgefahr bringen Sie das Produkt nur bei von außen gefahrlos zugänglichen Fenstern und Türen an. Lehnen Sie sich beim Anbringen oder Demontieren des Produkts nicht aus dem Fenster und drücken Sie nicht von Innen gegen den Rahmen.
⚠️ ACHTUNG! Es besteht Verletzungsgefahr durch unsachgemäße Montage und Verwendung von Werkzeug. Verwenden Sie gegebenenfalls Arbeitshandschuhe. Unvollständige Bausätze bzw. beschädigte Teile dürfen keinesfalls zur Montage verwendet werden. Funktion und Sicherheit können dadurch beeinträchtigt werden. Halten Sie das Produkt und sämtliche brennbaren Teile von Hitzequellen und Feuer fern.

5. TECHNISCHE DATEN
Modelle:
Rahmen Fenster PLUS 100 x 120 cm 130 x 150 cm
Max. lichte Maße (B x H): 96 x 114 cm 126 x 144 cm
Einbautiefe: 12 mm

6. LIEFERUMFANG
Kontrollieren Sie den Lieferumfang unmittelbar nach dem Auspacken auf Vollständigkeit und Defekte. Beginnen Sie mit dem Aufbau erst wenn Sie sicher sind, dass alle Teile vorhanden und unbeschädigt sind. Entsorgen Sie mit dem Verpackungsmaterial nicht versehentlich Montagematerial.

7. MONTAGE
Beachten Sie die Sicherheitshinweise und folgen Sie den Montageschritten 1 bis 9. Verwenden Sie das benötigte Werkzeug vorsichtig, um weder sich noch andere damit zu verletzen.

8. MONTAGEVIDEO
Montagevideos zum Produkt finden Sie unter windhager.eu sowie mittels QR-Codes (siehe rechts unten).

9. REINIGUNG
Reinigen Sie Ihr Produkt regelmäßig mit einem feuchten Fasertuch. Verwenden Sie bei Bedarf lediglich milde Reinigungsmittel, um Beschädigungen zu vermeiden.

10. ENTSORGUNG
Entsorgen Sie Verpackungsmaterial (Kartonsagen, Folien etc.) getrennt über eine Recycling-Sammelstelle und Inhalt. Kinder sind sich dieser Gefahren nicht bewusst. Aufgrund der Absturzgefahr bringen Sie das Produkt nur bei von außen gefahrlos zugänglichen Fenstern und Türen an. Lehnen Sie sich beim Anbringen oder Demontieren des Produkts nicht aus dem Fenster und drücken Sie nicht von Innen gegen den Rahmen.

11. HERSTELLER/SERVICE
Haben Sie Fragen zum Produkt oder zur Montage?
Kontaktieren Sie uns:
AUS DEUTSCHLAND: 0800 6161 123 germany@windhager.eu
AUS DER SCHWEIZ: +41 4176 6054-0 swiss@windhager.eu
AUS ÖSTERREICH: 0800 080 616 austria@windhager.eu
AUS FRANKREICH: +33 390 6459 79 france@windhager.eu

12. FAQ
Was tun, wenn der Bausatz nicht komplett ist?
Beginnen Sie mit der Montage erst nach Erhalt eines Ersatzteils. Sollten im Lieferumfang Teile fehlen oder defekt sein, erhalten Sie kostenlosen Ersatz. Übermitteln Sie uns Kaufbeleg und Artikelnummer via E-Mail. Sollten Teile verloren gehen oder durch eine Fehlanwendung beschädigt werden, können diese über unser Ersatz- und Zubehörsortiment erworben werden. Kontaktieren Sie uns!

Wo wird das Produkt angebracht?
Der Rahmen wird mittels Einhängedarmen außen am Fensterstock angebracht und kann jederzeit abgenommen werden. Sie können den Rahmen mittels Zubehör auch fix am Fensterstock befestigen.

Was ist beim Zuschnitt zu beachten?
Kürzen Sie sämtliche Aluminiumprofile mittels Metallsäge. Unter Verwendung einer Gehrungslade erreichen Sie einen exakten Zuschnitt. Befestigen Sie dazu die zu kürzenden Teile ggf. mit einer Schraubzwinde in der Gehrungslade, ohne diese zu quetschen.

Was ist beim Einkedern des Gewebes zu beachten?
Spannen Sie das Gewebe beim Anbringen der Klemmleisten nicht zusätzlich, um ein Verziehen des Rahmens zu vermeiden.

Hinweis: Irrtümer, Änderungen und Druckfehler vorbehalten. Aktuelle Version der Anleitung als PDF Download unter windhager.eu Stand der Information: 03/2025

1. INTRODUCTION
In order to ensure the most seamless assembly possible, read the following safety information and assembly instructions carefully and keep the manual handy for future reference. The manual is part of the product and takes you step by step to the finished screen. Please include when passing the product on to third parties.

2. PROPER USE
The product protects the user from flying insects and/or sun in living areas by attaching the former to window and door frames. Application of the product for other purposes, as well as changes to the product are prohibited and can cause personal injuries, and damage the product. The manufacturer takes no responsibility for ensuring damages to the product as well as general damages through assembly. The product is not intended for commercial use. Use during freezing temperatures can damage the product.

3. LEGEND
⚠️ WARNING! The signal word is used for medium risk danger, which, when not avoided, can lead to death or heavy injury.
⚠️ ATTENTION! The signal word is used for low risk danger, which, when not avoided, can lead to light or moderate injury.

4. SAFETY INSTRUCTIONS
⚠️ WARNING! Potentially life-threatening risk of injury to children and babies! The product is not a toy. Never leave your child alone or unattended with the product. The packaging and contents pose a risk of suffocation, strangulation and injury. Children are not aware of these dangers. Due to the danger of falling, only attach the product to windows and doors which can be accessed from outside without risk. When attaching or removing the product, please don't lean out of the window and don't press against the screen from inside.
⚠️ ATTENTION! There is a risk of injury through improper assembly and use of tools. Use work gloves, if necessary. Incomplete assembly kits or damaged parts may, under no circumstances, be used for assembly. Function and safety can thus be impacted. Protect the product and any flammable parts from heat waves and fire.

5. TECHNICAL DATA
Model:
Frame window PLUS 100 x 120 cm 130 x 150 cm
Max. clearance distance (W x H): 96 x 114 cm 126 x 144 cm
Installation depth: 12 mm

6. SCOPE OF DELIVERY
Check the scope of deliver directly after unpacking to ensure everything has been included and there are no faults. Begin the assembly only when you are sure that all parts are present and undamaged. Do not accidentally dispose of assembly materials when disposing of the packaging material.

7. INSTALLATION
⚠️ WARNING! Consider the safety information and follow assembly steps 1 to 9. Use the required tools carefully, to avoid injuring yourself or others.

8. INSTALLATION VIDEO
Assembly videos for this product can be viewed on windhager.eu as well as via a QR code (see bottom right).

9. CLEANING
Clean your screen regularly with a damp fibre cloth. Only use mild cleaning products, if required, to avoid damaging the product.

10. DISPOSAL
Dispose of the packaging material (boxes, foils etc.) separately through a recycling collection point. The disused product can also be disposed of through a collection point. Information on this matter can be obtained from your local authority or city administration.

11. MANUFACTURER/SERVICE
Do you have questions on the product or assembly?
Contact us:
FROM GERMANY: 0800 6161 123 germany@windhager.eu
FROM SWITZERLAND: +41 4176 6054-0 swiss@windhager.eu
FROM AUSTRIA: 0800 080 616 austria@windhager.eu
FROM FRANCE: +33 390 6459 79 france@windhager.eu

12. FAQ
What do I do if the delivery is missing some parts?
Only begin assembling the product when a replacement part has been delivered. If the scope of delivery is missing some parts or contains damaged parts, then you will receive a replacement free of charge. Send us your purchase receipt and article number via email. Should parts be lost or damaged by improper use, then they can be purchased through our spare part and accessory range. Contact us!

Where can the product be attached?
The frame is attached to the outside of the window frame via suspension springs and can be dismantled at any time. You can also permanently attach the frame to the window frame using accessories.

What should I be aware of when cutting?
Shorten the aluminium sections with a metal saw. A mitre box will ensure an exact cut. If necessary, attach the parts which are to be shortened via a screw clamp in the mitre box, without squashing it.

What should I be aware of when attaching the material?
Refrain from additionally stretching the material when sliding on the rubber welt to avoid warping the frame. The welt is best attached when tensioned.

Note: Subject to mistakes, changes and setting errors. Current version of the manual as a PDF download on windhager.eu Date of information: 03/2025

1. INTRODUCTION
Pour vous permettre un montage posant le moins de problèmes possible, veuillez lire attentivement les consignes de sécurité ci-après et les informations sur le montage, et conservez ces instructions pour pouvoir vous y référer ultérieurement. Ces instructions font partie du produit et vous guident pas à pas pour obtenir un store moustiquaire parfaitement opérationnel. Remettez également ces instructions au tiers auquel vous transférez le produit.

2. UTILISATION CONFORME AUX DISPOSITIONS
Ce produit vous protège contre les insectes et/ou le soleil volants dans le secteur de l'habitat lorsqu'il est posé sur des ouvertures de portes et/ou de fenêtres. Toute utilisation divergente, ainsi que des modifications du produit, sont interdites et peuvent avoir pour conséquence des dégâts sur le produit. Le fabricant n'assume aucune responsabilité pour des dégâts ainsi causés au produit, ainsi que pour des dommages généraux causés par le montage. Ce produit n'est pas destiné à un usage commercial. Toute utilisation de ce produit dans des conditions de gel risque de l'endommager.

3. EXPLICATION DES SYMBOLES
⚠️ AVERTISSEMENT! Le mot de signal désigne un danger d'un degré de gravité moyen qui, s'il n'est pas évité, peut avoir pour conséquence la mort ou une blessure grave.
⚠️ ATTENTION! Le mot de signal désigne un danger d'une faible gravité qui, s'il n'est pas évité, peut avoir pour conséquence une blessure bénigne ou de gravité moyenne.

4. CONSIGNES DE SÉCURITÉ
AVERTISSEMENT! Danger de mort et d'accident pour les enfants et les nourrissons! Le produit n'est pas un jouet. Ne laissez jamais les enfants seuls ou sans surveillance avec le produit. Ils courent un risque d'étouffement, de strangulation et de blessure par des éléments de l'emballage. Les enfants n'ont pas conscience de ces dangers. En raison du risque de chute, ne fixez le produit que sur des portes et des fenêtres accessibles sans danger depuis l'extérieur. Lorsque vous fixez ou vous démontez le produit, ne vous penchiez pas hors de la fenêtre/de la porte, et ne poussez pas de l'intérieur le cadre.
⚠️ ATTENTION! Vous courez un risque de blessure en cas de montage non approprié et d'utilisation d'outils. Au besoin, utilisez des gants de travail. Des kits de montage incomplets ou des pièces endommagées ne doivent être utilisés en aucun cas pour le montage. Cela risque d'entraver leur fonctionnement et menace la sécurité. Gardez le produit et toutes les pièces inflammables à distance des sources de chaleur et du feu.

5. DONNÉES TECHNIQUES
Modèle:
Cadre de fenêtre EXPERT 100 x 120 cm 130 x 150 cm
Dimensions intérieures max. (l x h): 96 x 114 cm 126 x 144 cm
Profondeur de pose: 12 mm

6. CONTENU DE LA LIVRAISON
Vérifiez le périmètre de livraison aussitôt après le déballage, pour voir si tout est complet et si rien n'est cassé. Ne commencez le montage qu'une fois que vous êtes certain que toutes les pièces sont présentes et intactes. Ne jetez pas le matériel de montage par mégarde en jetant le matériel d'emballage.

7. MONTAGE
Veuillez respecter les consignes de sécurité et suivre les étapes de montage 1 à 9. Utilisez avec précaution l'outil nécessaire pour éviter de vous blesser vous-mêmes ou de blesser des tiers.

8. VIDÉO DE MONTAGE
Vous trouverez une vidéo de montage du produit sous windhager.eu et par le biais du QR-code (voir en bas à droite).

9. NETTOYAGE
Nettoyez régulièrement votre produit cadre avec un chiffon en fibres humide. Au besoin, utilisez uniquement des produits de nettoyage doux pour éviter tous dégâts.

10. ÉLIMINATION
Mettez le matériel d'emballage (cartonnages, feuilles plastiques, etc.) au rebut séparément par le biais d'un centre de collecte ou de recyclage. Le produit inutilisable peut également être mis au rebut. Votre commune ou l'administration municipale vous fournira des informations à ce propos.

11. FABRICANT / SERVICE
Avez-vous des questions sur le produit ou le montage?
Contactez-nous:
DEPUIS L'ALLEMAGNE: 0800 6161 123 germany@windhager.eu
DEPUIS LA SUISSE: +41 4176 6054-0 swiss@windhager.eu
DEPUIS L'AUTRICHE: 0800 080 616 austria@windhager.eu
DEPUIS LA FRANCE: +33 390 6459 79 france@windhager.eu

12. FAQ
Que faire si le kit de construction n'est pas complet?
Ne commencez le montage qu'une fois que vous avez reçu une pièce de rechange. Si jamais des pièces du périmètre de livraison manquent, nous vous enverrons des remplacements gratuits. Transmettez-nous votre justificatif de vente et votre numéro d'article par e-mail. Si jamais des pièces sont perdues ou endommagées par suite d'une utilisation erronée, vous pouvez les acheter par le biais de notre assortiment de pièces de rechange et d'accessoires. Contactez-nous!

Où faut-il poser le produit?
Le cadre est fixé à l'aide des ressorts d'accrochage à l'extérieur du cadre de fenêtre et peut être déposé à tout moment. Vous pouvez également fixer le cadre à demeure sur le cadre de la fenêtre à l'aide d'accessoires.

À quoi dois-je faire attention lors de la découpe?
Raccourcissez tous les profilés en aluminium à l'aide d'une scie métallique. Vous obtenez un découpage précis en utilisant une boîte à onglets. Pour ce faire, fixez les pièces à raccourcir au besoin avec un serre-joint dans la boîte à onglets, sans les écraser.

À quoi dois-je faire attention lors du gainage du tissu?
Ne tendez pas davantage le tissu lorsque vous insérez le bourrelet en caoutchouc, afin d'éviter toute déformation du cadre. Le bourrelet peut être mis en place de façon optimale sous une certaine tension.

Remarque: Sous réserve d'erreurs, de modifications et de fautes d'impression. Version actuelle des instructions disponible en téléchargement au format PDF à l'adresse windhager.eu. État de l'information: 03/2025

DE ÜBERSICHT EN OVERVIEW FR APERÇU

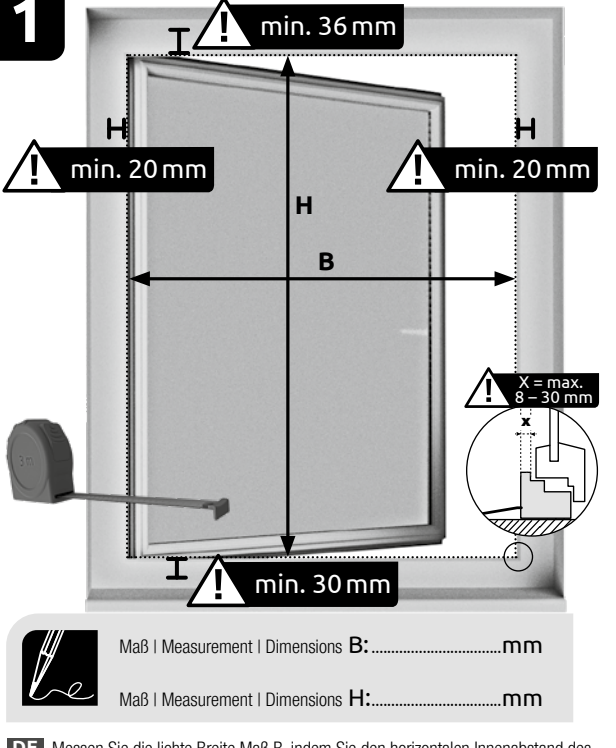
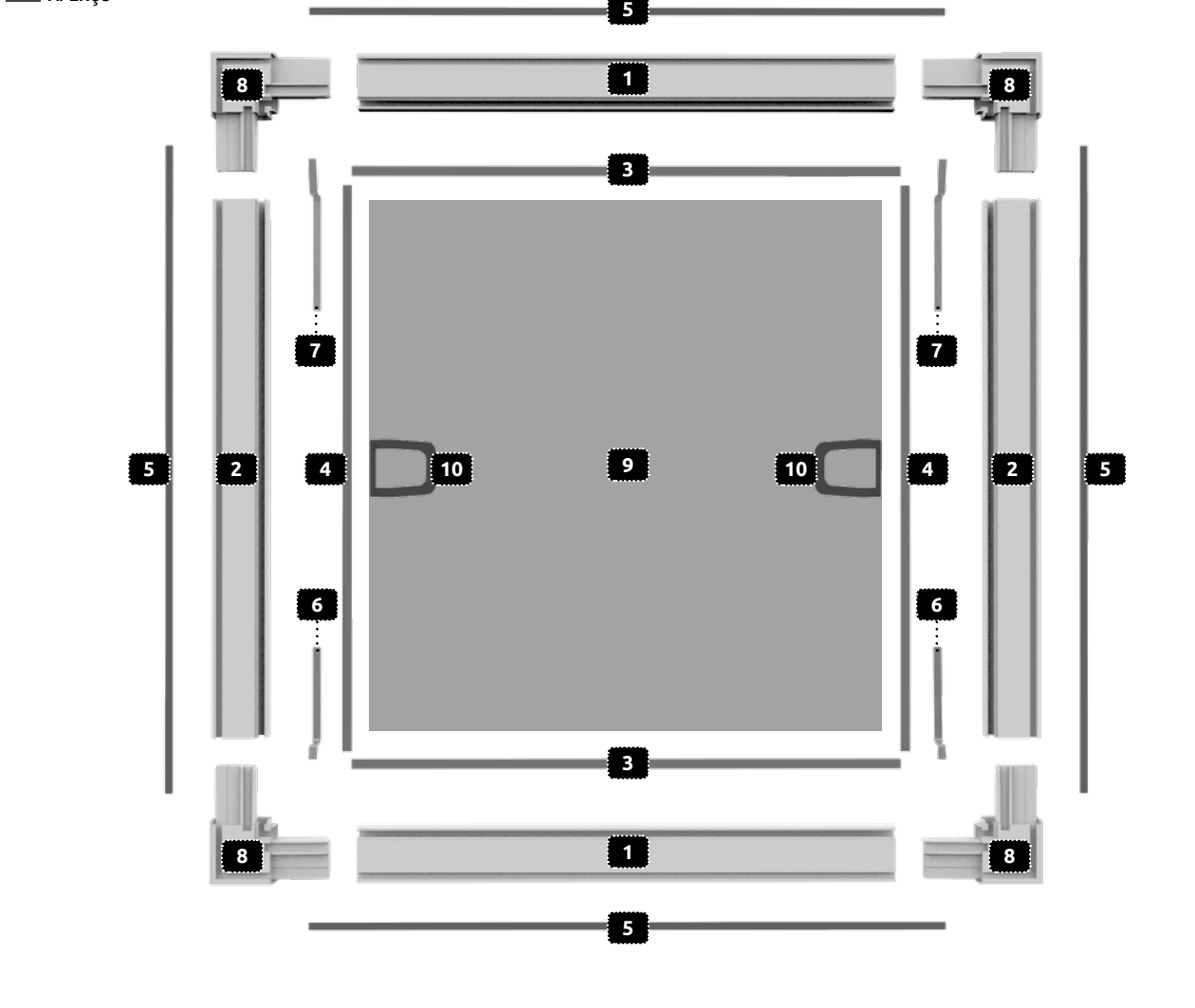

DE Messen Sie die lichte Breite Maß B, indem Sie den horizontalen Innenabstand des geöffneten Fensters messen. Messen Sie die lichte Höhe H, indem Sie den vertikalen Innenabstand des geöffneten Fensters messen. **Achtung:** Für den Einbau des Insektenschutzrahmens benötigen Sie außen um die Fensterliche seitlich min. 20 mm, oben min. 36 mm und unten min. 30 mm Auflagefläche.
Hinweis: Achten Sie auf die zu verwendende Maßeinheit in Millimeter. 1 cm = 10 mm

EN Measure the clearance width measurement B, by measurement the horizontal inner distance to the open window. Measure the clearance height measurement H, by measurement the vertical inner distance to the open window. **Attention:** You will need a contact area of at least. 20 mm to the sides, 36 mm above and 30 mm below the window, in order to mount the insect screen frame. **Notice:** Take care to take the measurements in millimetres. 1 cm = 10 mm

FR Mesurez la largeur intérieure, cote B, en mesurant l'écart horizontal à l'intérieur de la fenêtre ouverte. Mesurez la hauteur intérieure h en mesurant l'écart vertical à l'intérieur de la fenêtre ouverte. **Attention:** Pour la pose du cadre du store moustiquaire, il vous faut à l'extérieur sur la largeur libre de la fenêtre au moins 20 mm sur le côté, au moins 36 mm en haut, au moins 30 mm en bas et au moins 30 mm de surface d'appui. **Remarque:** Respectez l'unité de dimensions en millimètres utilisée. 1 cm = 10 mm

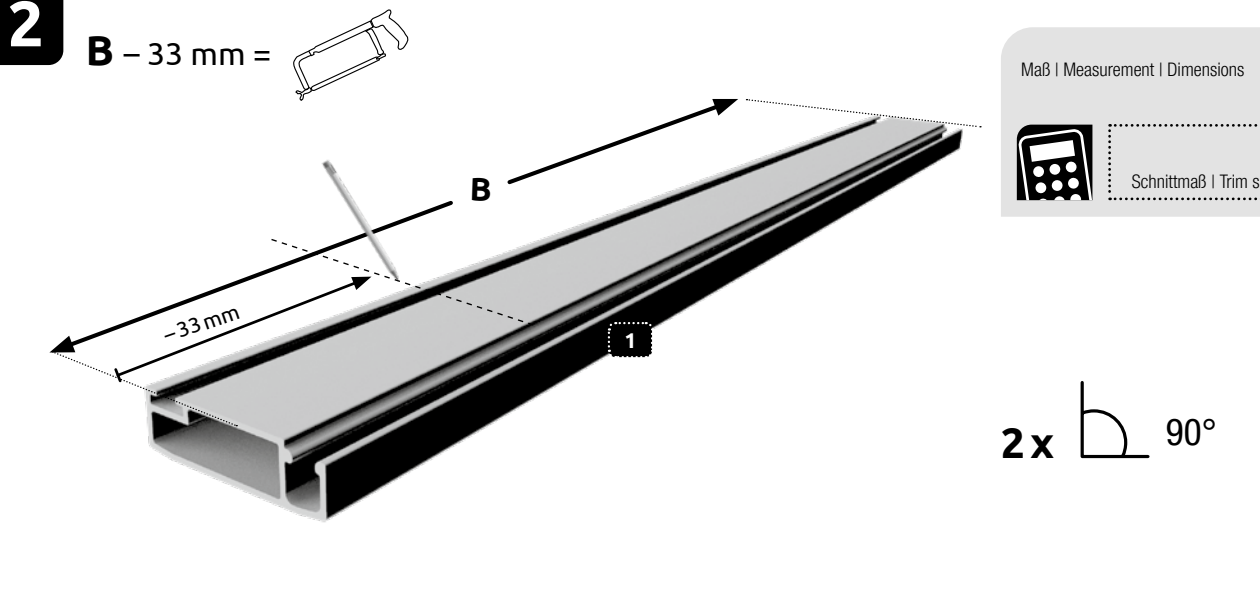

DE Markieren Sie an den beiden Profilen 1 das Maß B abzüglich 33 mm. Kürzen Sie die Profile 1 an den markierten Stellen mit einer Metallsäge. **Beispiel:** B = 800 mm – 33 mm = 767 mm
Achtung: Verletzungsgefahr! Verwenden Sie die Säge vorsichtig.
EN Mark both sections 1 with measurement B minus 33 mm. Shorten both sections 1 at the marked point with a metal saw. **Example:** B = 800 mm – 33 mm = 767 mm
Attention: Risk of injury! Use the saw with caution.

FR Marquez sur les deux profilés 1 la cote B moins 33 mm. Raccourcissez les profilés 1 aux endroits marqués avec une scie métallique. **Exemple:** B = 800 mm – 33 mm = 767 mm
Attention: risque de blessure! Utilisez la scie avec précaution.



DE MONTAGEVIDEOS
EN ASSEMBLYVIDEO
FR VIDÉO DE MONTAGE

3 H - 12 mm =

Maß | Measurement | Dimensions H: mm
 - 12 mm
 = mm
 Schnittmaß | Trim size | Dimensions de coupe

DE Markieren Sie an den beiden Profilen **2** das Maß H abzüglich 12 mm. Kürzen Sie die Profile an den markierten Stellen mit einer Metallsäge.
Beispiel: Gemessene lichte Höhe H = 900 mm - 12 mm = 888 mm.
Achtung: Verletzungsgefahr! Verwenden Sie die Säge vorsichtig. Entgraten Sie die Schnittstellen an den Profilen **1** und **2** mit einer Feile.
EN Mark both sections **2** with measurement H minus 12 mm. Shorten both sections at the marked point with a metal saw.
Example: Measured clearance height H = 900 mm - 12 mm = 888 mm.
Attention: Risk of injury! Use the saw with caution. Debur the intersection between the sections **1** and **2** with a file.
FR Marquez sur les deux profilés **2** la cote H moins 12 mm. Raccourcissez avec une scie métallique les profilés aux endroits marqués.
Exemple : Hauteur libre mesurée H = 900 mm - 12 mm = 888 mm.
Attention : risque de blessure ! Utilisez la scie avec précaution. Ébavurez les interfaces sur les profilés **1** et **2** avec une lime.

4

DE Schieben Sie die Dichtungsbürsten **5** in die äußere Nut der Profile **1** und **2**. Kürzen Sie diese beidseitig mit einem Überstand von 30 mm.
EN Push the sealing brush **5** into the outer groove of sections **1** and **2**. Shorten the brush seal on both sides with an overhang of 30 mm from the profile.
FR Poussez les brosses d'étanchéité **5** dans la rainure extérieure des profilés **1** et **2**. Raccourcir bilatéralement le joint brosses avec un dépassement de 30 mm par rapport au profilé.

5

Blendrahmenstärke | Blind frame thickness | Épaisseur du dormant X: mm
 + 4 mm
 = mm
 Biegemaß | Bending dimension | Mesure de cintrage

DE Messen Sie die Blendrahmenstärke X (max. 8 - 30 mm) des Fensterstocks mittels Maßband. Der Blendrahmen ist der äußerste Schenkel des Stocks bei geöffnetem Fenster. Markieren Sie das Blendrahmenmaß X an den Einhängefedern **6** und **7**. Biegen Sie die Befestigungsfedern **6** und **7** mittels Biegeschablone **6a** auf das ermittelte Maß zuzüglich 4 mm. Legen Sie dazu die Befestigungsfedern **6** und **7** wie abgebildet in die Biegeschablone **6a** und kanten Sie diese im 90° Winkel. Die Skala des zu biegenden Maßes liegt dabei an der Innenkante der Befestigungsfeder.
EN Measure the blind frame strength X (max. 8 - 30 mm) of the window frame with a measuring tape. The blind frame is the outermost frame section when the window is open. Mark blind frame measurement X on the suspension springs **6** and **7**. Bend the four fastening springs **6** and **7** using the bending device **6a** to the calculated dimension and add 4 mm. For this purpose put the fastening springs **6** and **7** into the bending device **6a** as shown and bend them to a 90-degree angle. The scale of the dimension to be bent is located at the inner edge of the fastening spring.
FR Mesurez l'épaisseur du bâti dormant X (max. 8 - 30 mm) du chambranle à l'aide d'un mètre ruban. Le bâti dormant correspond au jambage extérieur du chambranle lorsque la fenêtre est ouverte. Marquez la dimension du bâti dormant X sur les ressorts d'accrochage **6** et **7**. Cintrer les quatre ressorts de fixation **6** et **7** à l'aide du dispositif de cintrage **6a** sur la mesure déterminée plus 4 mm. Pour ce faire, poser les ressorts de fixation **6** et **7** tel qu'illustré sur le dispositif de cintrage **6a** et les border dans un angle de 90°. L'échelle de la mesure à cintrer se trouve au bord intérieur du ressort de fixation.

6

DE Legen Sie die Einhängefedern **6** unten und die Einhängefedern **7** oben in die dafür vorgesehene Ausnehmung der Eckverbinder **8** ein. Verbinden Sie die Ecken **8** mit den Profilen **1** und **2** sowie den Dichtungsbürsten **5** zu einem Rahmen.
EN Insert the suspension springs **6** from below and the suspension springs **7** from above into the dedicated recess in the corner connector **8**. Connect the corners **8** with the sections **1** and **2** as well as the sealing brush **5** to make a frame.
FR Insérez les ressorts d'accrochage **6** en bas et les ressorts d'accrochage **7** en haut dans l'évidement prévue à cette fin sur les raccords d'angle **8**. Raccordez les coins **8** aux profilés **1** et **2** et les brosses d'étanchéité **5** pour constituer un cadre.

7

DE Rollen Sie das Gewebe **9** über den Rahmen aus. Fixieren Sie das Gewebe **9** mittels Klemmleisten **3** in der Nut der horizontalen Profile **1**. Die Griffe **10** werden in den vertikalen Profilen **2** mittig positioniert und mit den Klemmleisten **4** fixiert. Biegen Sie die Griffe etwas vor. Verwenden Sie bei Bedarf einen Gummihammer.
EN Roll the material **9** over the frame. Fasten the material **9** with terminal blocks **3** into the groove of horizontal section **1**. The handles **10** are positioned in the middle of the vertical sections **2** and fastened with the terminal blocks **4**. Bend the handles slightly forward. Use a rubber hammer, if required.
FR Déroulez le tissu **9** par dessus le cadre. Fixez le tissu **9** avec des baguettes **3** dans la rainure des profilés horizontaux **1**. Les poignées **10** sont positionnées au milieu des profilés verticaux **2** et fixées à l'aide des baguettes **4**. Pliez légèrement les poignées au préalable. À cet effet, utilisez au besoin un marteau en caoutchouc.

8

DE Kürzen Sie das überschüssige Gewebe **9** entlang der Klemmleisten **3** und **4**. Achten Sie darauf, Gewebe und Rahmen dabei nicht zu beschädigen.
EN Shorten the excess fabric **9** along the terminal blocks **3** and **4**. Take care not to damage the material and the frame in doing so.
FR Découpez l'excédent de tissu **9** le long des baguettes **3** et **4**. Veillez à ne pas endommager la toile et le cadre.

9

DE Der Insektenschutz ist nun bereit zum Einhängen. Öffnen Sie Ihr Fenster und führen Sie den Insektenschutzrahmen nach außen. Führen Sie die oberen Einhängewinkel **7** von außen in den Blendrahmen. Ziehen Sie den Rahmen heran und schieben Sie ihn nach unten, sodass die unteren Einhängefedern **6** hinter den Blendrahmen greifen. Achten Sie auf Ihre Sicherheit und lehnen Sie sich nicht aus dem Fenster – **Absturzgefahr!**
EN The insect screen is now ready for mounting. Open your window and, from the inside out, position your insect screen frame. Insert the upper suspension bracket **7** fit behind the frame. Be careful and don't lean out of the window – **there is a risk of falling!**
FR La moustiquaire est désormais prête à être accrochée. Ouvrez votre fenêtre et guidez le cadre de la moustiquaire vers l'extérieur. Guidez les équerres de fixation supérieures **7** de l'extérieur dans le bâti dormant. Tirez le cadre vers vous, puis poussez-le vers le bas, afin que les ressorts d'accrochage inférieurs **6** viennent en prise derrière le bâti dormant. Veillez à votre sécurité et ne vous penchez pas par la fenêtre – **Risque de chute !**